



AXSOL



LOISIRS AQUATIQUES

ÉLÉVATEUR DE PISCINE

F 145 - F 145 B - F 130



Fixe



Multi bassins



Avec assistance



RÉF. 725 322

F 145 Piscines hors sol



RÉF. 725 323

F 145 B Piscines affleurantes



L'accès facilité et simplifié des piscines hors-sol et enterrées



Les élévateurs F 145 et F145 /B se fixent au sol à l'aide de tire-fonds et de deux plaques de sécurité, ou d'un fourreau à intégrer dans un bloc de béton 60x60x60 cm.

Ils peuvent être équipés d'une chaise mobile et indépendante, d'un harnais ou autre structure personnalisée.

CARACTÉRISTIQUES TECHNIQUES

Capacité maximale:
140 Kg

Extension maximale:
1400 mm

Hauteur hors-sol maximum :
50 cm

Temps de descente dans l'eau:
23 sec.

Temps de sortie de l'eau:
17 sec.

Poids:
45 Kg

Batterie:
24 V

Tension:
12 V

Centrale Electrique
Chargeur de Batterie extérieur

Rotation manuelle :
360°

Structure en Acier zingué avec traitement et peinture epoxy

Télécommande avec bouton de montée et de descente

RAL standard : 7035 (gris clair)

RAL disponibles sans supplément :

9010 blanc, 7015 gris, 5024 azur, 900 gris sable, 5015 bleu

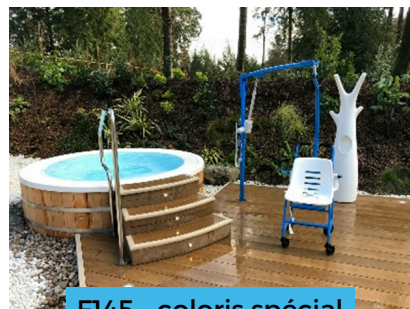

F145 - coloris spécial

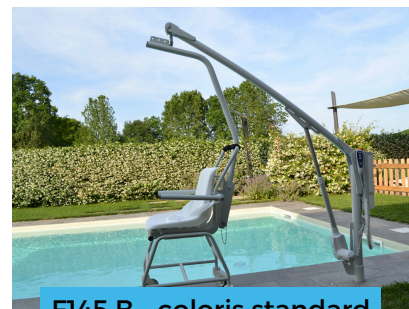

F145 B - coloris standard

Le F 145 s'adapte à des piscines hors sol de petites hauteurs et bassins surélevés (balnéothérapie, spas..).

Le F 145 /B est destinée aux piscines affleurantes, avec skimmer, à des pontons de ports ou des ponts de bateaux, etc...

Nous recommandons fortement d'utiliser une housse de protection (en option) pour les utilisations en extérieur.

• Élévateur F 130



CARACTÉRISTIQUES TECHNIQUES

Capacité maximale:
140 Kg

Extension maximale:
1350 mm

Temps de descente dans
l'eau:
23 sec.

Temps de sortie de l'eau:
17 sec.

Poids :
63-58 Kg

Batterie:
24 V

Tension:
12 V

Moteur électrique

Chargeur de batterie
extérieur

Rotation manuelle :
180°

Plaque de fixation murale :
40x40 cm

Structure en Acier zingué
avec traitement et peinture
époxy

Télécommande de
contrôle montée et
descente

☞ Pour un accès aux piscines hors-sol et enterrées sans base au sol ☞

L'élévateur F 130 est fixé sur un mur extérieur ou porteur, sans ancrage au sol.

Cette potence est particulièrement adaptée aux bassins surélevés (balnéothérapie, spas..).

Il est possible d'adapter sur cet élévateur F 130 un siège mobile, un harnais ou tout autre structure personnalisée.

La fixation et l'ancrage de l'élévateur F 130 doivent s'effectuer sur un mur porteur en pierre ou d'épaisseur minimum de 25 cm, à l'aide de tire-fonds et de deux plaques de sécurité.

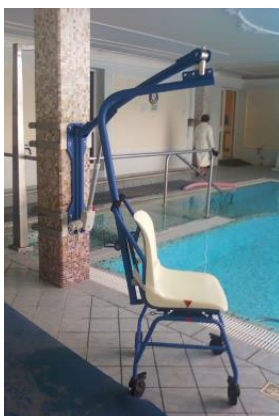
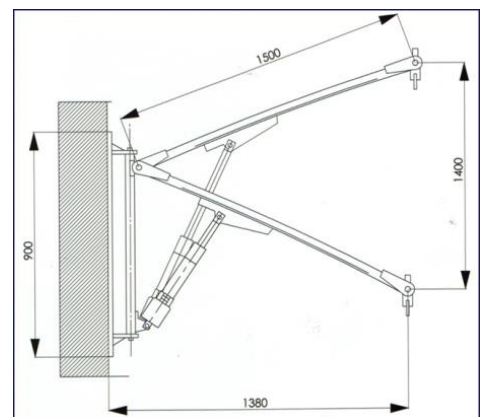

45 avenue Georges Politzer - Z.A de Trappes-Élancourt 78190 TRAPPES

Tél : +33 1 76 78 19 59 - Fax : +33 1 30 57 55 02 - Email : infos@axsol.fr

www.axsol.fr